

© 1999 Spinner GmbH Elektrotechnische Fabrik  
 This drawing is proprietary to us. All rights reserved.  
 Any use, transfer or reproduction of the drawing or the  
 know-how contained therein requires our express consent.

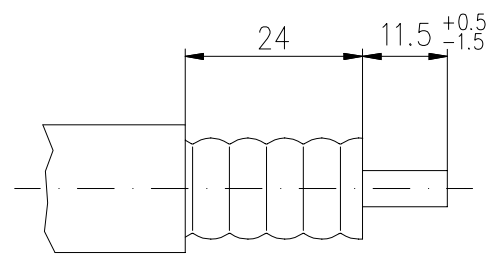
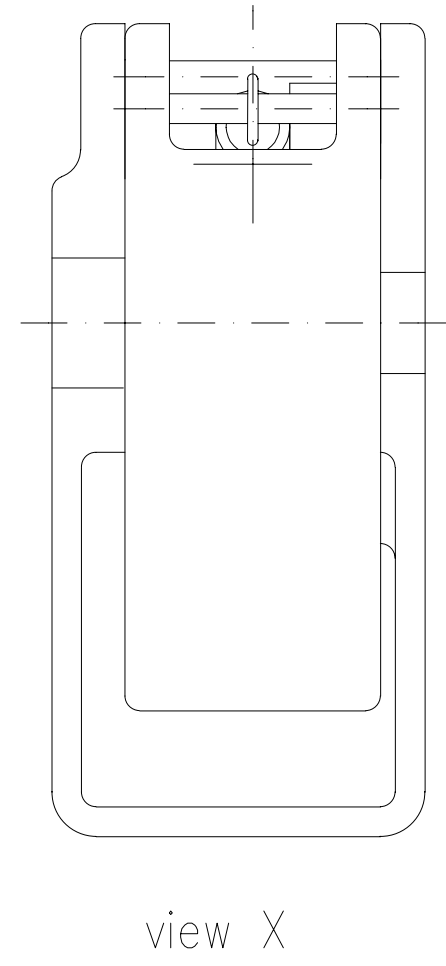
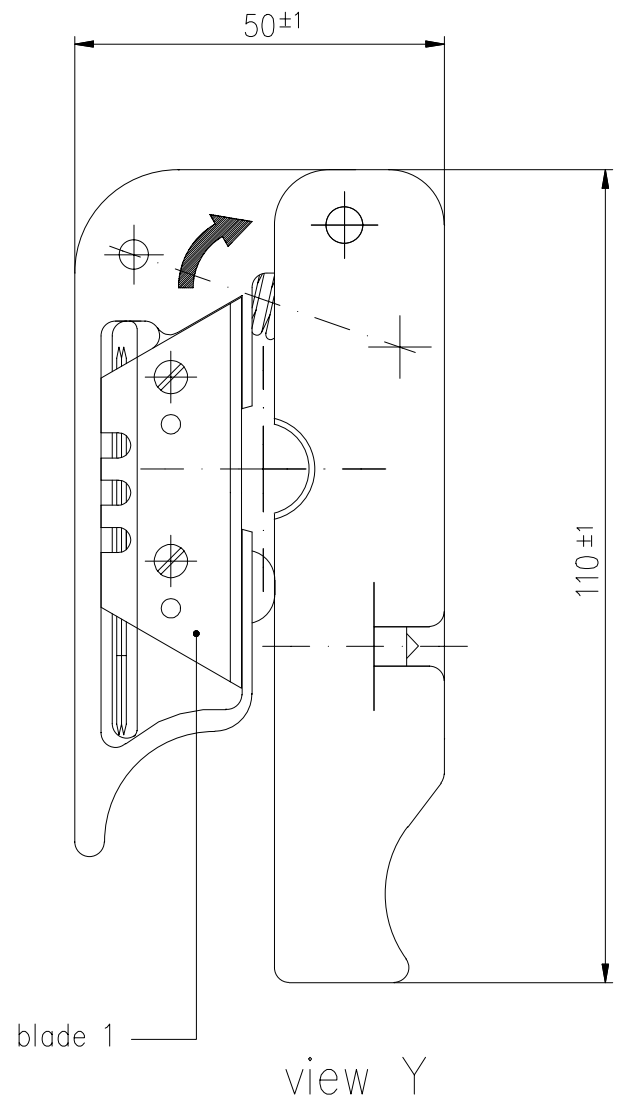
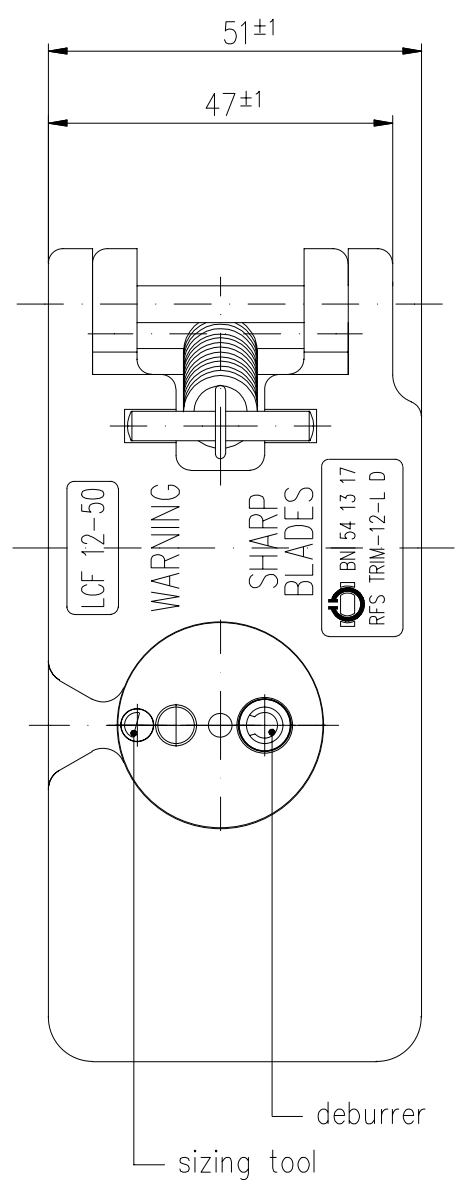
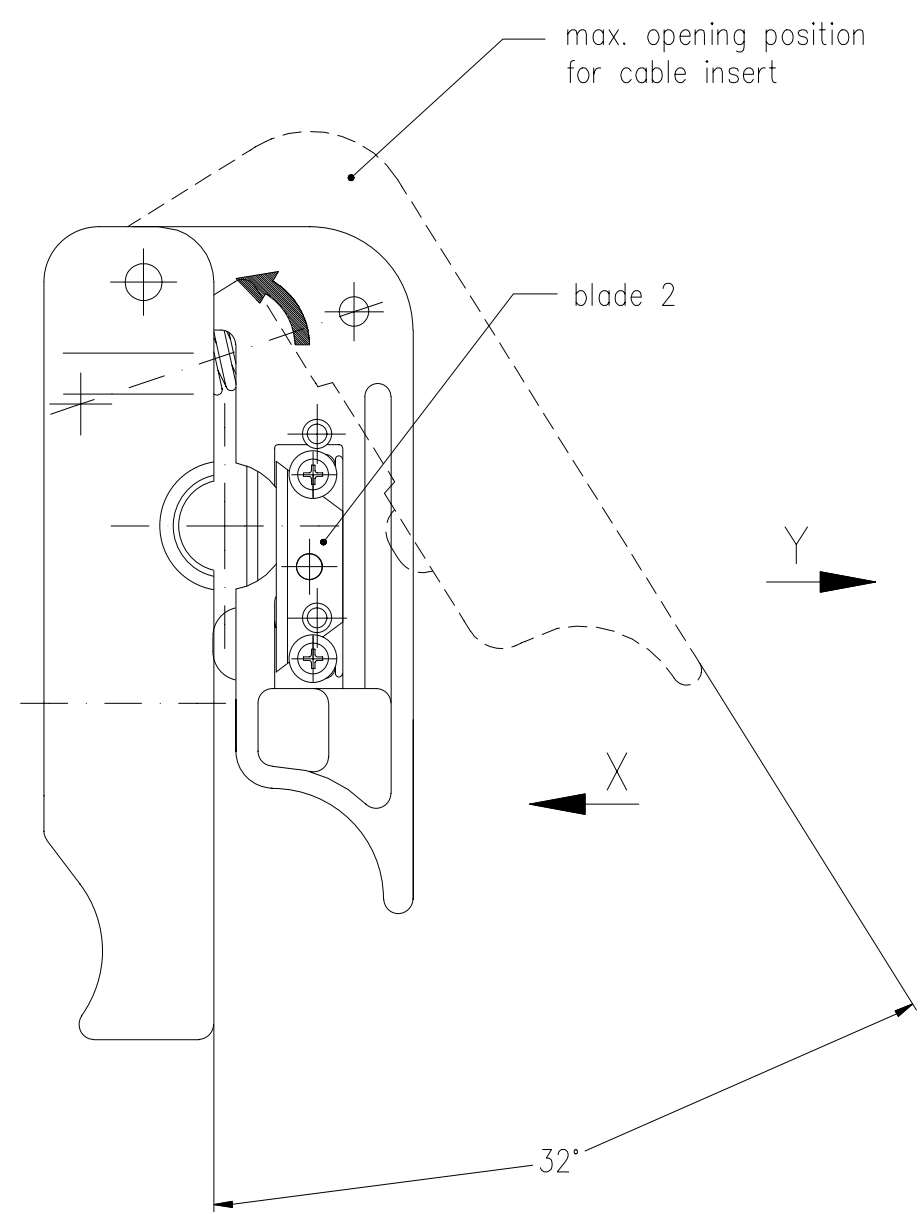

cable trimming

- material: upper and lower part polycarbonate with 20% GF  
 blades steel age hardened  
 springs and pins stainless steel
- weight of trimming tool: approx. 0.22 kg
- instructions for use: M30344
- accessories: spare blades 3x blade 1, 1x blade 2

A set of spare blades (4x blade 1 and 1x blade 2)  
 can be ordered under order no. BN 108199

design subject to modification

Diese Zeichnung ist unser Eigentum. Verwendung, Vervielfältigung,  
 Weitergabe der Zeichnungen oder des darin enthaltenen  
 Know-hows an Dritte nur mit unserer ausdrücklichen Genehmigung.

Nicht tolerierte Maße nach DIN ISO 2768-m Teil 1				Datum	Name	Bezeichnung: Trimming Tool for Cable LCF 12-50 (50 Ohm)	Zeichnungs-Nr.: 541317-0E	Format A3	Maßstab 1:1	
				Erstellt	24.02.1998					Mueller
				Gepflegt	28.04.2000					Hupfauer
				Gesehen						
02	1495	23.03.00	SP							
FW-Ind.	Änd.-Nr.	Tag	Name	C	23.03.2000	Samusch				
FW-Änderungsindex				Ind.	Änd.-Nr.	Datum	Geändert			

Spinner GmbH  
 Elektrotechnische Fabrik  
 Erzgießereistraße 33  
 D-80335 München